



Contactez-nous *Contacteer ons*



010 45 03 38



info@barbier.be

Catalogue sélection *Catalogus selectie*

Contactez-nous pour toute demande de prix ou d'articles non repris dans ce catalogue (autres dimensions, coloris, ...).

Nous disposons également de fiches techniques et certificats du fabricant sur simple demande.

Contacteer ons voor prijzen of referenties die niet in onze catalogus zijn opgenomen (andere afmetingen, kleuren, ...).

We hebben ook technische fiches en certificaten ter beschikking op aanvraag.

Conditionnements *Verpakking*

Nous privilégions toujours la vente par conditionnements complets.

Consultez notre tarif ou contactez-nous pour + d'informations.

Wij geven altijd voorkeur aan een volledige verpakking.

Raadpleeg ons tarief of neem contact met ons op voor meer informatie.

Informations contractuelles *Contractuele informatie*

Toutes les informations et illustrations fournies sur ce document sont régulièrement contrôlées et remises à jour par nos soins.

Cependant elles ne peuvent être tenues pour une garantie contractuelle, ni engager en cas d'erreurs notre responsabilité.

Alle informatie en illustraties in dit document worden regelmatig door ons gecontroleerd en bijgewerkt. Ze kunnen echter niet voor een contractuele garantie worden gehouden, noch zich in geval van fouten onze verantwoordelijkheid toe-eigenen.

Index *Index*

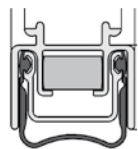

Plinthes automatiques (pour portes et portes pivotantes)
Automatische tochtafsluiters (voor deuren en pivot-deuren)

p.4



Seuils d'étanchéité
Afdichtingsdorpels

p.28



Systèmes anti-pince-doigts
Vingerbeveiliging

p.34

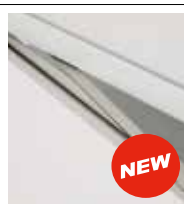

Porti® Amortisseur pour haut de porte
Demper voor bovenkant deur Porti®

p.36

Modèles de 12 mm de largeur
Modellen van 12 mm breed

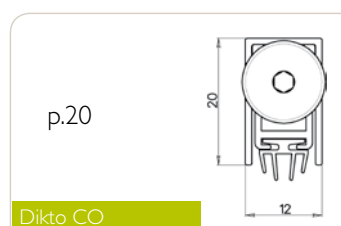
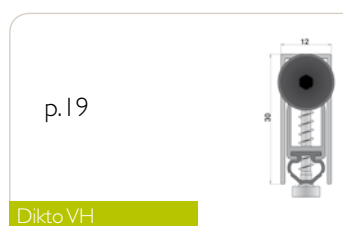
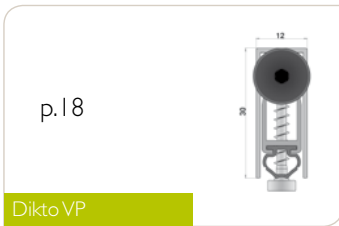
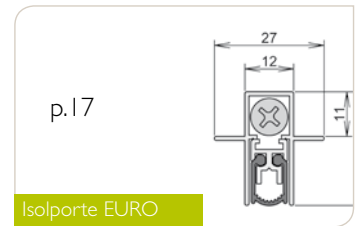
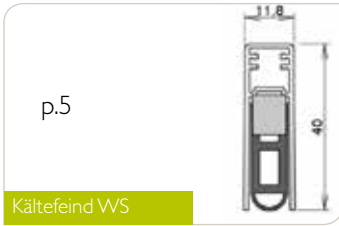

Modèles de 13,5 à 20 mm de largeur
Modellen van 13,5 tot 20 mm breed

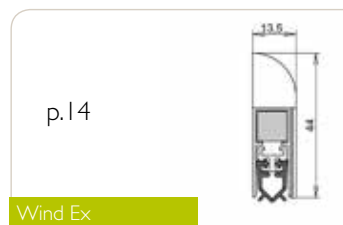
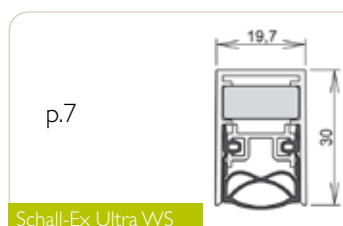
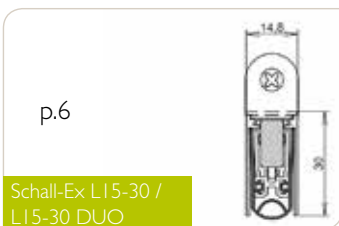

Modèles de 24 à 38 mm de largeur
Modellen van 24 tot 38 mm breed

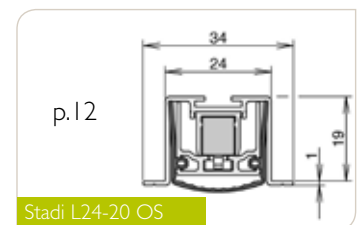
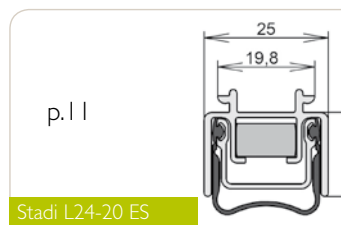
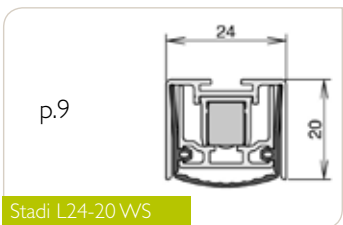
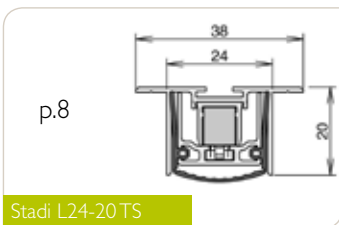

Kältefeind WS

Kältefeind WS



Données techniques :

Modèle automatique à encastrer sur porte BOIS ou ALU. Fixation latérale par des équerres de suspension en Inox (pas de manipulation de profil nécessaire et plus facile pour la maintenance si le système doit être remplacé). Réglage de la course du joint avec une clé hexagonale. Grâce à un système de balancier breveté, plus besoin de réglage du parallélisme du joint sur le sol ; celui-ci se fait automatiquement

- Disponible de 310 mm (non recoupable) jusque 2000 mm.
- Mise à dimension : 125mm.
- Course du joint : 18 mm.
- Sachet d'accessoires fourni (équerres en inox + contre plaque en inox+ vis) : réf. 5146

Technische gegevens :

Automatisch model om in te werken voor HOUTEN of ALU deuren.

Zijdelingse bevestiging door ophangingshaken in inox (geen bewerking van het profiel nodig en gemakkelijker in onderhoud in geval van vervanging van de tochtichting).

Afstelling van de speling van de afdichting met een zesantsleutel. Dankzij een gebrevetteerd evenwichtssysteem is er geen regeling van de evenwijdigheid van de afdichting tov. de grond meer nodig. Dit gebeurt automatisch.

- Beschikbaar vanaf 310 mm (niet inkortbaar) tot en met 2000 mm.
- Inkortbaar : 125mm.
- Tot 18mm instelbaar.
- Zakje met toebehoren bijgeleverd (inox haken, tegenplaat inox en vijzen) : ref. 5146

Longueur Lengte	Recoupable Inkortbaar	N° article Art. n°	
708 mm		9048270	
833 mm		9048280	
958 mm		9048290	
1083 mm		9048210	
1208 mm		9048220	

Accessoires Toebehoren	N° article Art. n°	
Sachet d'acc. Toebehoren ref.	95146000	

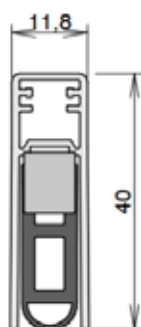

Schall-Ex L15-30 WS / L15-30 DUO WS / WS PIVOT

Schall-Ex L15-30 WS / L15-30 DUO WS / WS PIVOT



Données techniques :

Modèle pour menuiserie BOIS ou ACIER.

Destiné principalement pour les portes acoustiques (52 db) et coupe feu (rapport de test du laboratoire IFT Rosenheim sur demande).

Fixation latérale par des équerres de suspension (pas de manipulation de profil nécessaire et plus facile pour la maintenance).

Joint en Silicone auto-extinguible.

Le mécanisme interne vous assure une descente du joint sur le sol toujours d'abord du côté charnières et ensuite du côté serrure, ce qui vous évite un frottement du joint sur le sol ainsi qu'un réglage supplémentaire de parallélisme.

- Disponible de 235 mm (non recoupable) jusque 2000 mm.
- Mise à dimension : 125 mm max.
- Course du joint : 20 mm (1 côté) - 14 mm (2 côtés). Réglable.
- Sachet d'accessoires fourni réf. 5382 (1c), réf. 5435 (2c).

Technische gegevens :

Automatische tochtafsluiter voor HOUT of STAAL.

Hoofdzakelijk bedoeld voor akoestische deuren (52 db) en branddeuren (testrapport IFT Laboratorium te Rosenheim op aanvraag beschikbaar).

Zijdelingse bevestiging door ophangingshaken (geen bewerking van het profiel nodig en gemakkelijker in onderhoud).

Dichting in silicone, zelfdovend.

Het interne mechanisme zorgt ervoor dat de afdichting altijd eerst aan de scharnierkant zakt en vervolgens aan de slotkant, dit vermijdt wrijving tussen de afdichting en de ondergrond, evenals een bijregeling van de evenwijdigheid.

- Beschikbaar in lengtes vanaf 235mm (niet inkortbaar) tot en met 2000 mm.
- Inkortbaar: tot 125mm maximum
- Tot 20 mm (1 zijde) - 14 mm (2 zijden). Instelbaar.
- Zakje met toebehoren bijgeleverd : ref. 5382 (1z.), ref 5435 (2z.)

Longueur Lengte	Action Bediening	N° article Art. n°	
585 mm		9360058	
710 mm		9360071	
730 mm		9360730	
830 mm		9360830	
835 mm		9360083	
930 mm		9360930	
960 mm		9360096	
1030 mm		9360103	
1085 mm		9360108	
1210 mm		9360121	
1335 mm		9360133	
710 mm	2	9370071	
835 mm	2	9370083	
960 mm	2	9370096	
1085 mm	2	9370108	
1210 mm	2	9370121	
1333 mm	2	9370133	

Longueur Lengte	Action Bediening	N° article Art. n°	
833 mm	Pivot	9946833	
958 mm	Pivot	9946958	
1083 mm	Pivot	9946108	
1208 mm	Pivot	9946120	



Accessoires Toebehoren	N° article Art. n°	
Sachet d'acc. 5382 Toebehoren ref. 5382	-	
Sachet d'acc. 5435 Toebehoren ref. 5435	-	

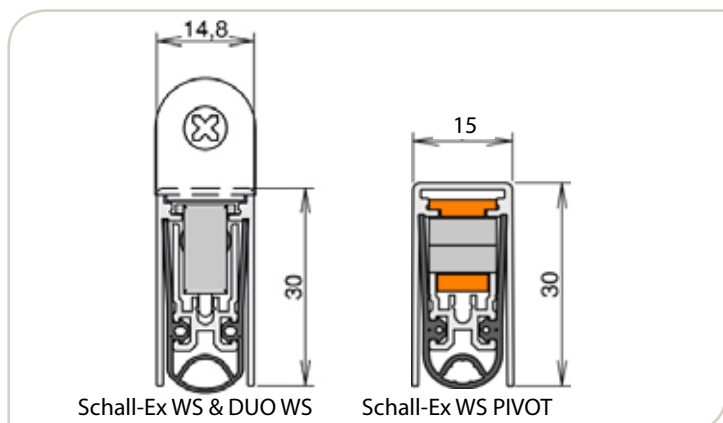

Schall-Ex Ultra WS
Schall-Ex Ultra WS



Données techniques :

Modèle pour menuiserie PVC (profil VEKA), BOIS ou ACIER. Destiné principalement pour les portes acoustiques (49db) et coupe feu (rapport de test du laboratoire IFT Rosenheim sur demande). Fixation latérale par des équerres de suspension (pas de manipulation de profil nécessaire et plus facile pour la maintenance). Joint en Silicone auto-extinguible.

Le mécanisme interne de la version simple commande vous assure une descente du joint sur le sol toujours d'abord du côté charnières et ensuite du côté serrure, ce qui vous évite un frottement du joint sur le sol ainsi qu'un réglage supplémentaire de parallélisme. La version double commande vous assure une pression égale du joint sur toute la largeur de la porte ainsi qu'un réglage encore plus fin.

- Disponible de 220 mm (non recoupable et 1 côté) jusque 2000 mm. (à partir de 710 mm pour 2 côtés)
- Mise à dimension : 125 mm max.
- Course du joint : 12 mm réglable.
- Sachet d'accessoires fourni réf. 5610 (1c), réf. 5600 (2c).

Technische gegevens :

Model voor schrijnwerkerij: PVC (enkel VEKA), HOUT en STAAL. Hoofdzakelijk bedoeld voor akoestische deuren (49DB) en branddeuren (testrapport IFT Laboratorium te Rosenheim op aanvraag beschikbaar). Zijdelingse bevestiging door ophangingshaken (geen bewerking van het profiel nodig en gemakkelijker in onderhoud). Dichting in silicone, zelfdovend. Het interne mechanisme van de enkelvoudige bediening zorgt ervoor dat de afdichting altijd eerst aan de scharnierkant zakt en vervolgens aan de slotkant, dit vermijdt wrijving tussen de afdichting en de ondergrond, evenals een bijregeling van de evenwijdigheid.

De versie met dubbele bediening verzekert u een gelijke druk van de afdichting over de ganse breedte van de deur, evenals een precieuzere afstelling.

- Beschikbaar in lengtes vanaf 220mm (niet inkortbaar, eenzijdig) tot en met 2000mm (vanaf 710mm voor 2 kanten).
- Inkortbaar: tot 125mm maximum
- Tot 12mm instelbaar.
- Zakje met toebehoren bijgeleverd : ref. 5610 (1z.), ref 5600 (2z.)

Longueur Lengte	Action Bediening	N° article Art. n°	
585 mm	1	9415851	1
835 mm	1	9448351	1
960 mm	1	9419601	1
1085 mm	1	9411081	1
1210 mm	1	9411210	1
1335 mm	1	9441330	1
1460 mm	1	9411460	1
710 mm	2	9447100	1
835 mm	2	9448350	1
960 mm	2	9449600	1
1085 mm	2	9441085	1
1210 mm	2	9441210	1
1335 mm	2	9411330	1

Accessoires Toebehoren	N° article Art. n°	
Sachet d'acc. 5610 Toebehoren ref. 5610	9561000	1
Sachet d'acc. 5600 Toebehoren ref. 5600	9560000	1

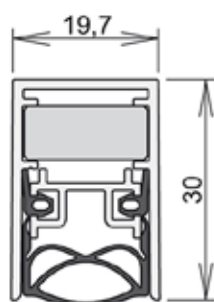

Stadi L24-20 TS

Stadi L24-20 TS

Données techniques :

S'adapte sur portes PVC, ALU, ou ACIER.

Réglage de la course du joint très aisée sans outil. Joint en silicone pour portes coupe feu et acoustiques (54 db)

- Disponible de 230 à 3000 mm.
- Mise à dimension: 125 mm max.
- Course du joint : 16mm réglable.
- Sachet d'accessoires fourni (contre plaque inox + vis) réf. 5503.

Technische gegevens :

Geschikt voor deuren in PVC, ALU of STAAL.

Zeer eenvoudige regeling van de speling zonder gereedschap.

Dichting in silicone voor branddeuren en voor akoestische deuren (54DB) .

- Beschikbaar in lengtes vanaf 230mm tot en met 3000mm.
- Inkortbaar: tot 125mm maximum
- Tot 16mm instelbaar.
- Zakje met toebehoren bijgeleverd (tegenplaat in inox en vijzen) : ref. 5503.



Longueur Lengte	N° article Art. n°	
585 mm	9055855	
710 mm	9057105	
830 mm	9058305	
835 mm	9058355	
960 mm	9059605	
1085 mm	9051085	
1210 mm	9051215	
1335 mm	9051335	
1460 mm	9051460	

Accessoires Toebehoren	N° article Art. n°	
Joint silicone Silicone dichting	9001070	m
Sachet d'acc. 5503 Toebehoren ref. 5503	-	

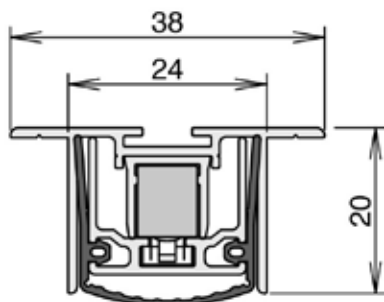

Stadi L24-20 WS
Stadi L24-20 WS



Données techniques :

S'adapte sur portes ALU.

Fixation latérale par des équerres de suspension (pas de manipulation de profil nécessaire et plus facile pour la maintenance).

Réglage de la course du joint très aisée sans outils.

Joint en silicone pour portes coupe feu et acoustiques (54 db).

- Disponible de 230 à 2000 mm.
- Mise à dimension 125 mm max.
- Sachet d'accessoires fourni (contre plaque et équerre inox + vis) réf. 5302

Technische gegevens :

Geschikt voor deuren in ALU.

Zijdelingse bevestiging door ophangingshaken (geen bewerking van het profiel nodig en gemakkelijker in onderhoud).

Zeer eenvoudige regeling van de speling (max. 1.6mm) zonder gereedschap.

Dichting in silicone voor branddeuren en voor akoestische deuren (54DB).

- Beschikbaar in lengtes vanaf 230mm tot en met 2000mm.
- Inkortbaar: tot 125mm maximum
- Tot 1.6mm instelbaar.
- Zakje met toebehoren bijgeleverd (haken en tegenplaat in inox en vijzen) : ref. 5302

Longueur Lengte	N° article Art. n°	
300 mm	9530060	
585 mm	9558560	
710 mm	9571061	
835 mm	9583561	
960 mm	9596060	
1085 mm	9510860	
1210 mm	9512160	
1335 mm	9513160	

Accessoires Toebehoren	N° article Art. n°	
Joint silicone Silicone dichting	9001070	m
Sachet d'acc. réf. 5302 Toebehoren ref. 5302	-	

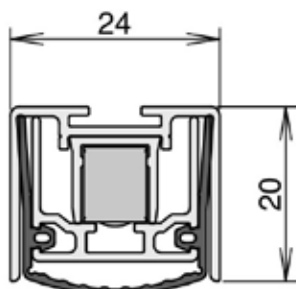

Stadi L20-20 WS

Stadi L20-20 WS



Données techniques :

- S'adapte sur portes PVC, ALU, BOIS ou ACIER.
Fixation latérale par des équerres de suspension (pas de manipulation de profil nécessaire et plus facile pour la maintenance).
Réglage de la course du joint très aisée sans outils.
Joint en silicone pour portes coupe feu et acoustiques (52 db).
- Disponible de 230 à 2000 mm.
 - Mise à dimension 150 mm max.
 - Course du joint : 13mm réglable.
 - Sachet d'accessoires fourni réf. 5104

Technische gegevens :

- Geschikt voor deuren in PVC, ALU, HOUT of STAAL.
Zijdelingse bevestiging door ophangingshaken (geen bewerking van het profiel nodig en gemakkelijker in onderhoud).
Zeer eenvoudige regeling van de speling zonder gereedschap.
Dichting in silicone voor branddeuren en voor akoestische deuren (52DB).
- Beschikbaar in lengtes vanaf 230mm tot en met 2000mm.
 - Inkortbaar : tot 150mm maximum
 - Tot 13mm instelbaar.
 - Zakje met toebehoren bijgeleverd ref. 5104

Longueur Lengte	N° article Art. n°	
750 mm	917850750	
900 mm	917850900	
1050 mm	917851050	
1200 mm	917851200	
Accessoires Toebehoren	N° article Art. n°	
Sachet d'acc. 5104 Toebehoren ref. 5104	-	

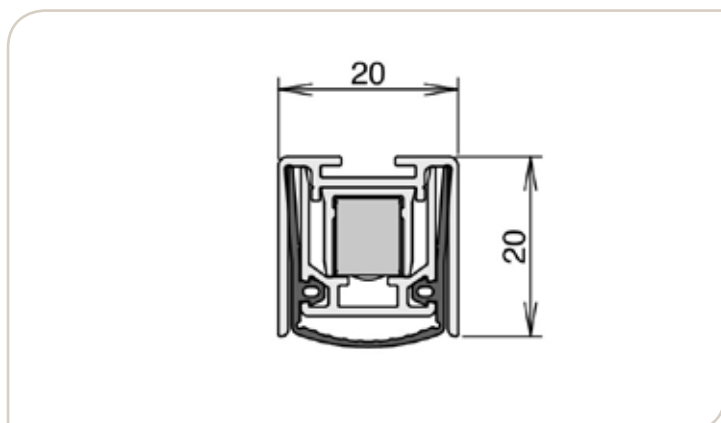

Stadi L24-20 ES

Stadi L24-20 ES

Données techniques :

Joint automatique pour portes ALU munies de la gorge européenne 14/18.

Réglage de la course du joint très aisé sans outil.

Joint en silicone.

- Disponible de 250 mm jusque 3000 mm.
- Mise à dimension : 125 mm max.
- Course du joint : 13 mm réglable.
- Sachet d'accessoires fourni (équerres de blocage + contre plaque) réf. 5485

Technische gegevens :

Automatische tochtafsluiter voor ALU deuren, Europees profiel 14/18.

Zeer eenvoudige regeling van de speling zonder gereedschap.

Afdichting in silicone.

- Beschikbaar in lengtes vanaf 250 mm tot en met 3000 mm.
- Inkortbaar: tot 125mm maximum.
- Tot 13 mm instelbaar.
- Zakje met toebehoren bijgeleverd (blokkeringshaken entegenplaat) : ref. 5485.



Longueur Lengte	N° article Art. n°	
585 mm	9055857	1
710 mm	9057107	1
835 mm	9058357	25*
960 mm	9059607	25*
1085 mm	9051087	25*
1210 mm	9051217	1
1335 mm	9051337	1

Accessoires Toebehoren	N° article Art. n°	
Joint silicone Silicone dichting	-	m
Sachet d'acc. 5485 Toebehoren ref. 5485	95485000	1

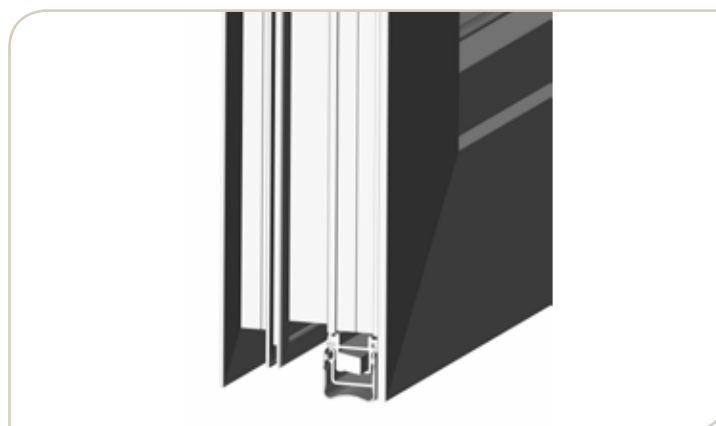
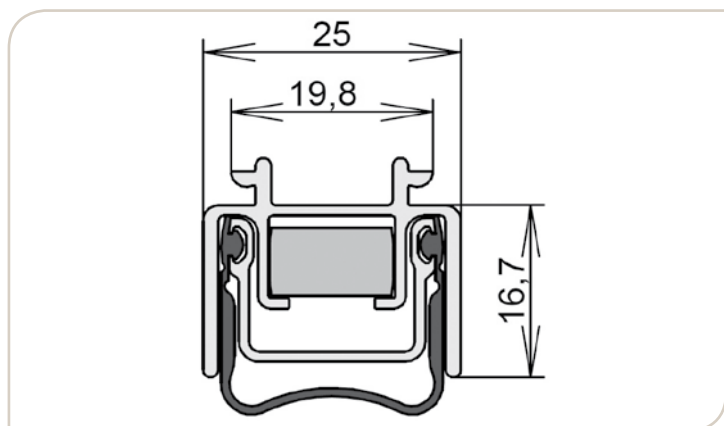

Stadi L24-20 OS
Stadi L24-20 OS



Données techniques :

S'adapte sur portes PVC, ALU, BOIS ou ACIER.
Réglage de la course du joint très aisée sans outil.
Joint en silicone pour portes coupe feu et acoustique (54 db)

- Disponible de 230 mm à 3000 mm.
- Mise à disposition: 125 mm max.
- Course du joint : 16 mm réglable.
- Sachet d'accessoires (contre plaque inox + vis) fourni réf. 5503.

Technische gegevens :

Automatische tochtafsluiter voor deuren in HOUT, ALU, STAAL en PVC.
Zeer eenvoudige regeling van de speling gereedschap.
Afdichting in silicone, voor branddeuren en akoestische deuren (54db).

- Beschikbaar in lengtes vanaf 230mm tot en met 3000mm.
- Inkortbaar: tot 125mm maximum.
- Tot 16 mm instelbaar.
- Zakje met toebehoren bijgeleverd (tegenplaat in inox + vijzen) : ref. 5503.

Longueur Lengte	N° article Art. n°	
835 mm	9058353	1
960 mm	9059603	1
1085 mm	9051086	1

Accessoires Toebehoren	N° article Art. n°	
Joint silicone Silicone dichting	9001070	m
Sachet d'acc. réf. 5503 Toebehoren ref. 5503	95503000	1

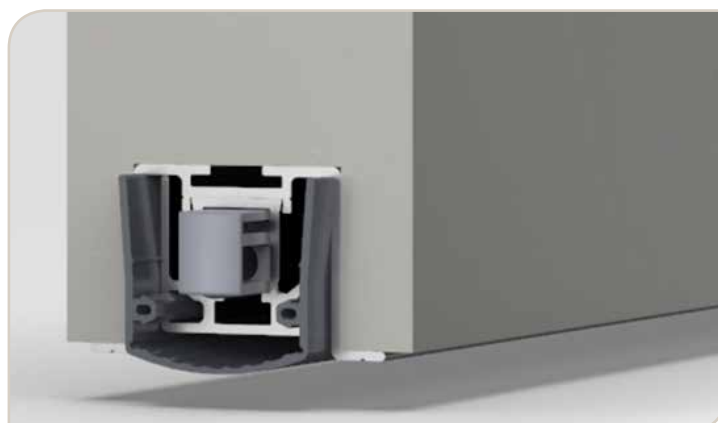
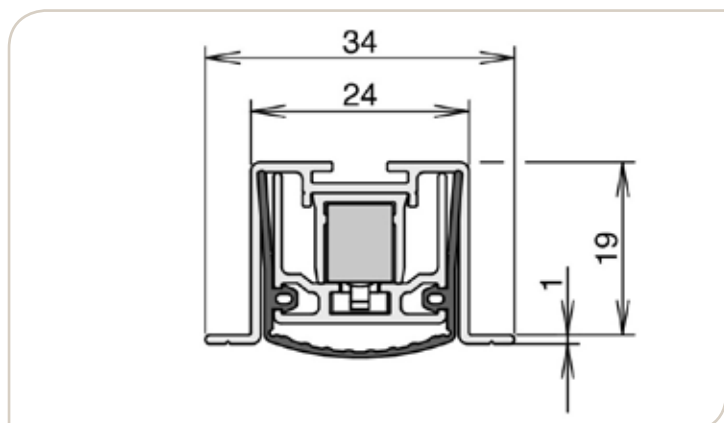

Stadi L30-20 WS

Stadi L30-20 WS

Données techniques :

S'adapte sur portes PVC, ALU ou ACIER.

Réglage de la course du joint très aisée sans outil.

Joint en silicone pour portes coupe feu et acoustiques. (43 db)

- Disponible de 260 mm à 2000 mm.
- Mise à dimension : 150 mm max.
- Course du joint : 16 mm réglable.
- Sachet d'accessoires fourni réf. 5138

Technische gegevens :

Geschikt voor deuren in PVC, ALU of STAAL.

Zeer eenvoudige regeling van de speling zonder gereedschap.

Dichting in silicone voor branddeuren en voor akoestische deuren (43 DB).

- Beschikbaar in lengtes vanaf 260 mm tot en met 2000 mm.
- Inkortbaar: tot 150 mm maximum
- Tot 16 mm instelbaar.
- Zakje met toebehoren bijgeleverd ref. 5138



Longueur Lengte	N° article Art. n°	
750 mm	9657075	
900 mm	9657090	
950 mm	9657095	
1050 mm	9657105	
1100 mm	9657100	
1250 mm	9657125	

Accessoires Toebehoren	N° article Art. n°	
Sachet d'acc. réf. 5138 Toebehoren ref. 5138	95138000	

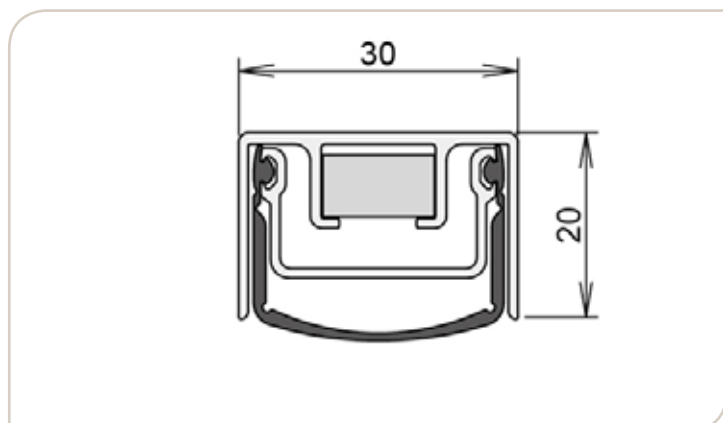

Wind Ex
Wind Ex



Données techniques :

Modèle à appliquer sur porte PVC, ALU, BOIS ou ACIER.
Le capot de finition est disponible en brun, blanc ou alu anodisé.

Peut se placer tant à l'intérieur qu'à l'extérieur de la porte.
Convient également pour une porte à recouvrement.

- Mise à dimension : 125 mm max.
- Course du joint : 12 mm réglable
- Sachet d'accessoires (fournis) : réf.5955

Technische gegevens :

Automatische tochtafsluiter in opbouw, voor deuren in PVC, ALU, HOUT, of STAAL.

De afdekkap is verkrijgbaar in wit, bruin of aluminium.

Kan zowel op de binnen- als op de buitenzijde van de deur bevestigd worden.

Is ook geschikt voor opdekdeuren.

- Inkortbaar: tot 125mm maximum.
- Tot 12mm instelbaar.
- Zakje met toebehoren bijgeleverd: ref. 5955

Longueur Lengte	Finition Afwerking	N° article Art. n°	
735 mm	Alu anod	9310745	
860 mm	Alu anod	9310860	
985 mm	Alu anod	9310735	
1110 mm	Alu anod	9310111	
735 mm	Blanc/wit	9311735	
860 mm	Blanc/wit	9311860	
985 mm	Blanc/wit	9311985	
1110 mm	Blanc/wit	9311111	
735 mm	Brun/bruin	9309735	
860 mm	Brun/bruin	9309086	
985 mm	Brun/bruin	9310985	
1110 mm	Brun/bruin	9309111	

Accessoires Toebehoren	N° article Art. n°	
Sachet d'acc. 5955 Toebehoren ref. 5955	95955000	

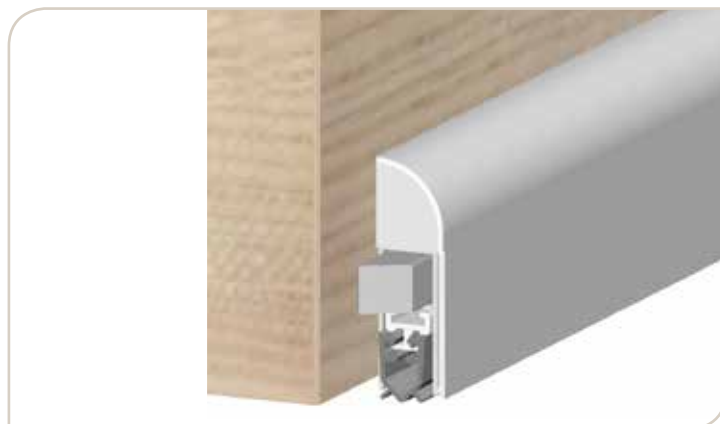
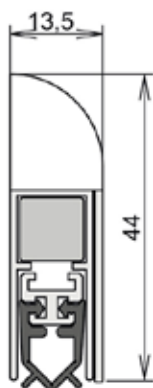

Plinthes automatiques Automatische tochtafsluiters



Isolporte Standard Isolporte Standard



Données techniques :

Modèle pour menuiserie PVC, ALU ou BOIS.

Fixation latérale par des équerres de suspension (pas de manipulation de profil nécessaire et plus facile pour la maintenance).

Joint en EPDM, ce qui le rend stable aux différences de t°.

Le mécanisme interne de la version simple commande vous assure une descente du joint sur le sol toujours d'abord du côté charnières et ensuite du côté serrure, ce qui vous évite un frottement du joint sur le sol ainsi qu'un réglage supplémentaire de parallélisme. La version double commande vous assure une pression égale du joint sur toute la largeur de la porte ainsi qu'un réglage encore plus fin.

- Disponible de 235 mm à 1335 mm
- Mise à dimension : 125 mm max.
- Course du joint : 12 mm réglable
- Sachet d'accessoires fourni : ref. 7320

Technische gegevens :

Model geschikt voor PVC, ALU of HOUT.

Zijdelingse bevestiging door ophangingshaken (geen bewerking van het profiel nodig en gemakkelijker in onderhoud).

Het interne mechanisme van de enkelvoudige bediening zorgt ervoor dat de afdichting altijd eerst aan de scharnierkant zakt en vervolgens aan de slotkant, dit vermijdt wrijving tussen de afdichting en de ondergrond, evenals een bijregeling van de evenwijdigheid.

De versie met dubbele bediening verzekert u een gelijke druk van de afdichting over de ganse breedte van de deur, evenals een preciezere afstelling.

- Beschikbaar in lengtes vanaf 235mm tot en met 1335mm.
- Inkortbaar: tot 125mm maximum.
- Tot 12mm instelbaar.
- Zakje met toebehoren bijgeleverd : ref. 7320

Longueur Lengte	Action Bediening	N° article Art. n°	
730 mm	1	91831730	25*
830 mm	1	91831830	25*
930 mm	1	91831930	25*
1030 mm	1	918311030	25*
1130 mm	1	918311130	25*
730 mm	2	91830730	25*
830 mm	2	91830830	25*
930 mm	2	91830930	25*
1030 mm	2	918301030	25*
1130 mm	2	918301130	25*

Accessoires Toebehoren	N° article Art. n°	
Sachet d'acc. 7320 Toebehoren ref. 7320	97320000	1

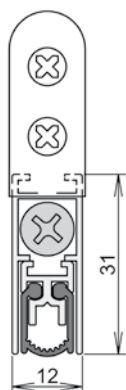

Isolporte Omega
Isolporte Omega



Données techniques :

Modèle pour menuiserie PVC ou BOIS.

Fixation rapide par vissage des ailettes latérales (à encastrer ou non).

Joint en EPDM, ce qui le rend stable aux différences de t°.

Le mécanisme interne de la version simple commande vous assure une descente du joint sur le sol toujours d'abord du côté charnières et ensuite du côté serrure, ce qui vous évite un frottement du joint sur le sol ainsi qu'un réglage supplémentaire de parallélisme. La version double commande vous assure une pression égale du joint sur toute la largeur de la porte ainsi qu'un réglage encore plus fin.

- Disponible de 235 mm à 1335 mm
- Mise à dimension : 125 mm max.
- Course du joint : 12 mm réglable.

Technische gegevens :

Model geschikt voor schrijnwerkerij PVC of HOUT..

Snelle bevestiging dmv vijzen in zijdelijngse vleugels (wel of niet in te werken).

Het interne mechanisme van de enkelvoudige bediening zorgt ervoor dat de afdichting altijd eerst aan de scharnierkant zakt en vervolgens aan de slotkant, dit vermijdt wrijving tussen de afdichting en de ondergrond, evenals een bijregeling van de evenwijdigheid. De versie met dubbele bediening verzekert u een gelijke druk van de afdichting over de ganse breedte van de deur, evenals een preciezere afstelling.

- Beschikbaar in lengtes vanaf 235mm tot en met 1335mm.
- Inkortbaar: tot 125mm maximum.
- Tot 12mm instelbaar.

Longueur Lengte	Action Bediening	N° article Art. n°	
730 mm	I	91829730	25*
830 mm	I	91829830	25*
930 mm	I	91829930	25*
1030 mm	I	918291030	25*
1130 mm	I	918291130	25*

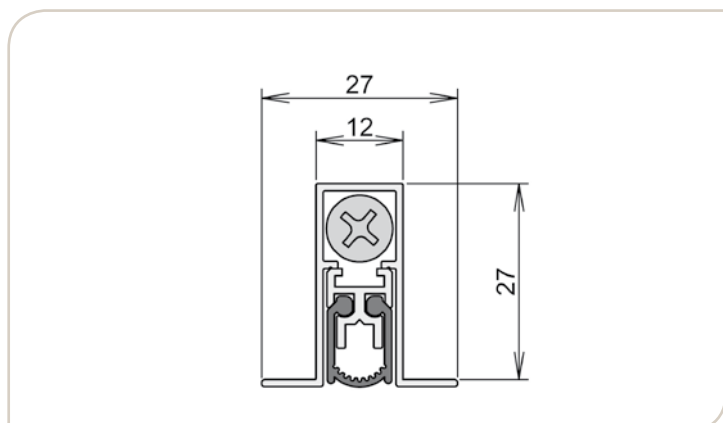

Isolporte EURO
Isolporte EURO



Données techniques :

Modèle pour menuiserie PVC ou ALU.

Fixation rapide par vissage des ailettes latérales (pas de manipulation de profil nécessaire).

S'adapte dans tous les profils munis de la gorge européenne PVC.

Joint en EPDM, ce qui le rend stable aux différences de t°.

Le mécanisme interne de la version simple commande vous assure une descente du joint sur le sol toujours d'abord du côté charnières et ensuite du côté serrure, ce qui vous évite un frottement du joint sur le sol ainsi qu'un réglage supplémentaire du parallélisme. La version double commande vous assure une pression égale du joint sur toute la largeur de la porte ainsi qu'un réglage encore plus fin.

- Disponible de 235 mm à 1335 mm
- Mise à dimension : 125 mm max.
- Course du joint : 12 mm réglable.
- Sachet d'accessoires fourni : ref. 7503 (Euro 1 c.) ref. 7420 (Euro 2 c.)

Technische gegevens :

Model geschikt voor schrijnwerkerij PVC of ALU.

Snelle bevestiging dmv vijzen in zijdelingse vleugels (geen bewerking van het profiel nodig).

Automatische tochtafsluiter toepasbaar voor alle alu deuren, voorzien van Europees PVC profiel.

Het interne mechanisme van de enkelvoudige bediening zorgt ervoor dat de afdichting altijd eerst aan de scharnierkant zakt en vervolgens aan de slotkant, dit vermijdt wrijving tussen de afdichting en de ondergrond, evenals een bijregeling van de evenwijdigheid.

De versie met dubbele bediening verzekert u een gelijke druk van de afdichting over de ganse breedte van de deur, evenals een precieuzere afstelling.

- Beschikbaar in lengtes vanaf 235mm tot en met 1335mm.
- Inkortbaar: tot 125mm maximum
- Tot 12mm instelbaar.
- Zakje met toebehoren bijgeleverd : ref. 7503 (Euro 1c), ref. 7420 (Euro 2c).

Longueur Lengte	Action Bediening	N° article Art. n°	
630 mm	1	91827630	1
730 mm	1	91827730	25*
830 mm	1	91827830	25*
930 mm	1	91827930	25*
1030 mm	1	918271030	25*
1130 mm	1	918271130	25*
1230 mm	1	918271230	1
1330 mm	1	918271330	1
730 mm	2	91826730	25*
830 mm	2	91826830	25*
930 mm	2	91826930	25*
1030 mm	2	918261030	25*
1130 mm	2	918261130	25*

Accessoires Toebehoren	N° article Art. n°	
Sachet d'acc. 7503 Toebehoren ref. 7503	97503000	1
Sachet d'acc. 7420 Toebehoren ref. 7420	-	1

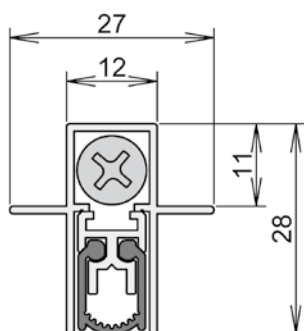

Dikto VP
Dikto VP

Données techniques :

Modèle pour portes PVC ou ALU.

Fixation aisée grâce aux visseS inox auto forrantes pré montées (pas de manipulation de profil nécessaire pour la fixation).

Réglage de la course du joint très aisé grâce à une clé allen n°3 (pas besoin d'ouvrir la porte à 90 ° pour le réglage).

La butée de réglage est montée sur rotule, ce qui permet de toujours bien s'adapter sur le dormant et surtout de ne pas l'abîmer.

Réglage du parallélisme de la sortie du joint pour récupérer les différences de niveau : jusqu'à 12 mm de différence entre le côté charnières et le côté serrure. Idéal pour les rénovations.

Pour la maintenance éventuelle, le joint est disponible séparément.

- Mise à dimension : 50mm max pour modèle 330mm, max 135mm pour modèle 430mm, max 200mm pour les modèles de 530 à 1530mm.
- Course du joint : 13 mm réglable.

Technische gegevens :

Model geschikt voor PVC of ALU deuren.

Eenvoudige bevestiging dmv voorgemonteerde zelftrekkende inox vijzen (geen bewerking van het profiel nodig).

Zeer eenvoudige regeling van de speling dankzij een zeskantsleutel (niet nodig om de deur 90° te openen om te regelen)

De regeleenheid is met een kniegewricht bevestigd. Dit zorgt voor een goed contact tussen de deurlijst en de regeleenheid, en voorkomt beschadiging van de deurlijst.

2de regelschroef (dankzij 3 mm zeskantsleutel) voor de parallelisme (tot 12 mm ofwel scharnierenkant als slot kant).

De rubberen dichting is ook apart verkrijgbaar voor onderhoud.

- Inkortbaar: tot 50mm max voor model van 330mm, tot 135mm max voor model van 430mm, tot 200mm max voor modellen van 530 to 1530mm.
- Tot 13 mm instelbaar.



Longueur Lengte	N° article Art. n°		
330 mm	8510330	1	6
430 mm	8510430	1	6
530 mm	8510530	1	6
630 mm	8510630	6	42
730 mm	8510730	6	42
830 mm	8510830	6	42
930 mm	8510930	6	42
1030 mm	8510103	6	42
1130 mm	8510113	6	42
1230 mm	8510123	1	6
1330 mm	8510133	1	6
1430 mm	8510143	1	6
1530 mm	8510153	1	6

Accessoires Toebehoren	N° article Art. n°	
Kwind 2P	8520011	20

Variante Brosse Variante Borstel	N° article Art. n°		
730 mm	8550730	6	42
830 mm	8550830	6	42
930 mm	8550930	6	42
1030 mm	8550103	6	42

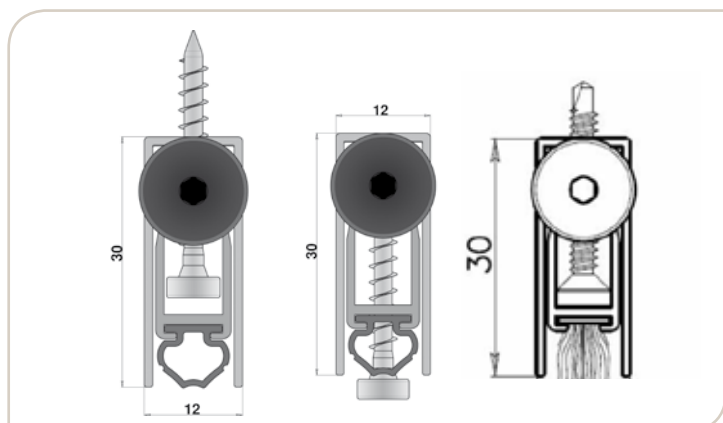

Dikto VH

Dikto VH

Données techniques :

Modèle pour portes BOIS.

Fixation aisée grâce aux vis bois pré montées (pas de manipulation de profil nécessaire pour la fixation)

Réglage de la course du joint très aisé grâce à une clé allen n°3 (pas besoin d'ouvrir la porte à 90 ° pour le réglage)

La butée de réglage est montée sur rotule, ce qui permet de toujours bien s'adapter sur le dormant et surtout de ne pas l'abîmer.

Réglage du parallélisme de la sortie du joint pour récupérer les différences de niveau : jusqu'à 12 mm de différence entre le côté charnières et le côté serrure. Idéal pour les rénovations.

Pour la maintenance éventuelle, le joint est disponible séparément.

- Mise à dimension : 50mm max pour modèle 330mm, max 135mm pour modèle 430mm, max 200mm pour les modèles de 530 à 1530mm.
- Course du joint : 13 mm réglable.

Technische gegevens :

Model geschikt voor HOUTEN deuren.

Eenvoudige bevestiging dmv voorgemonteerde vijzen (geen bewerking van het profiel nodig).

Zeer eenvoudige regeling van de speling dankzij een zeskantsleutel (niet nodig om de deur 90° te openen om te regelen)

De regeleenheid is met een kniegewricht bevestigd. Dit zorgt voor een goed contact tussen de deurlijst en de regeleenheid, en voorkomt beschadiging van de deurlijst.

2de regelschroef (dankzij 3 mm zeskantsleutel) voor de parallelisme (tot 12 mm ofwel scharnierenkant als slot kant).

De rubberen dichting is ook apart verkrijgbaar voor onderhoud

- Inkortbaar: tot 50mm max voor model van 330mm, tot 135mm max voor model van 430mm, tot 200mm max voor modellen van 530 to 1530mm.
- Tot 13 mm instelbaar.



Longueur Lengte	N° article Art. n°		
330 mm	8520330	1	6
430 mm	8520430	1	6
530 mm	8520530	1	6
630 mm	8520630	6	42
730 mm	8520730	6	42
830 mm	8520830	6	42
930 mm	8520930	6	42
1030 mm	8520103	6	42
1130 mm	8520113	6	42
1230 mm	8520123	1	6
1330 mm	8520133	1	6
1430 mm	8520143	1	6
1530 mm	85230153	1	6

Accessoires Toebehoren	N° article Art. n°	
Kwind 2P	8520011	20

Variante Brosse Variante Borstel	N° article Art. n°		
730 mm	8560730	6	42
830 mm	8560830	6	42
930 mm	8560930	6	42
1030 mm	8560103	6	42
1130 mm	8560113	6	42
1230 mm	8560123	6	42

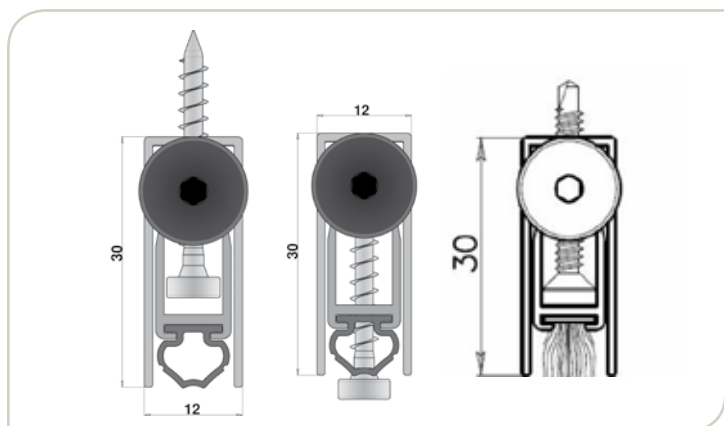

Dikto CO
Dikto CO



Données techniques :

Modèle pour portes PVC, ALU, BOIS ou ACIER.
Fixation aisée sous le joint PVC (pas de manipulation de profil nécessaire pour la fixation).
Réglage de la course du joint très aisé grâce à une clé allen (pas besoin d'ouvrir la porte à 90 ° pour le réglage).
La butée de réglage est montée sur rotule, ce qui permet de toujours bien s'adapter sur le dormant et surtout de ne pas l'abîmer. Le mécanisme interne fonctionne avec un système de balancier : descente du joint sur le sol toujours d'abord du côté charnières et ensuite du côté serrure, ce qui vous évite un frottement du joint sur le sol ainsi qu'un réglage supplémentaire de parallélisme.
Pour la maintenance éventuelle, le joint est disponible séparément.

- Mise à dimension : 50mm max pour modèle 330mm, max 135mm pour modèle 430mm, max 200mm pour les modèles de 530 à 1530mm.
- Course du joint : 12 mm réglable

Technische gegevens :

Model geschikt voor PVC, ALU, HOUT of STAAL.
Eenvoudige bevestiging onder de PVC afdichting (geen bewerking van het profiel nodig voor de montage).
Zeer eenvoudige regeling van de speling dankzij een zeskantsleutel (niet nodig om de deur 90° te openen om te regelen)De regeleenheid is met een kniegewricht bevestigd. Dit zorgt voor een goed contact tussen de deurlijst en de regeleenheid, en voorkomt beschadiging van de deurlijst.
Het intern mechanisme werkt met een balanceerstok, eerst zakt de dichting aan de scharnierkant, daarna aan de slotkant. Dit vermijdt wrijving met de grond en maakt de regeling van evenwijdigheid overbodig.
De rubberen dichting is ook apart verkrijgbaar voor onderhoud

- Inkortbaar: tot 50mm max voor model van 330mm, tot 200mm max voor model van 430mm, tot 200mm max voor modellen van 530 to 1530mm.
- Tot 12mm instelbaar.

Longueur Lengte	N° article Art. n°		
330 mm	8530330	1	6
430 mm	8530430	1	6
530 mm	8530530	1	6
630 mm	8530630	6	42
730 mm	8530730	6	42
830 mm	8530830	6	42
930 mm	8530930	6	42
1030 mm	8530103	6	42
1130 mm	8530113	6	42
1230 mm	8530123	1	6
1330 mm	8530133	1	6
1430 mm	8530143	1	6
1530 mm	8530153	1	6

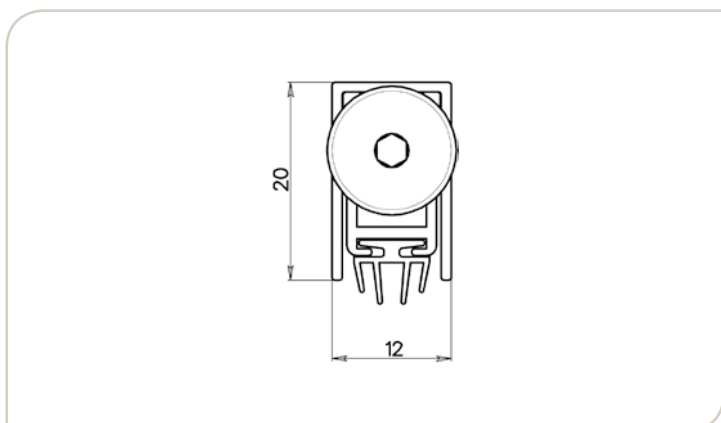

Dikto AL
Dikto AL



Données techniques :

Modèle pour portes PVC et ALU munies de la gorge européenne.

Montage ultra rapide par fixation au travers de la plinthe. La butée de réglage est montée sur rotule, ce qui permet de toujours bien s'adapter sur le dormant. Le mécanisme interne fonctionne avec un système de balancier : descente du joint sur le sol toujours d'abord du côté charnières et ensuite du côté serrure, ce qui vous évite un frottement du joint sur le sol ainsi qu'un réglage supplémentaire de parallélisme.

- Mise à dimension : 50mm max pour les modèles de 330mm, 150mm max pour les modèles de 430 à 1530mm. Course du joint : 14 mm réglable.

Technische gegevens :

Model geschikt voor PVC en ALU deuren met eurogroef.

Zeer eenvoudige bevestiging door het rubber (geen bewerking van het profiel nodig voor de montage).

Regeling van de speling dankzij een zeskantsleutel.

Het interne mechanisme werkt met een balanceerstok ; eerst zakt de dichting aan de scharnier kant, daarna aan de slotkant.

- Inkortbaar: tot 50mm max voor 330mm model, tot 150mm max voor modellen 430mm tot 1530mm.
- Tot 14mm instelbaar.

Longueur Lengte	N° article Art. n°		
330 mm	8540330	1	5
430 mm	8540430	1	5
530 mm	8540530	1	5
630 mm	8540630	5	35
730 mm	8540730	5	35
830 mm	8540830	5	35
930 mm	8540930	5	35
1030 mm	8540103	5	35
1130 mm	8540113	5	35
1230 mm	8540123	1	5
1330 mm	8540133	1	5
1430 mm	8540143	1	5
1530 mm	8540153	1	5

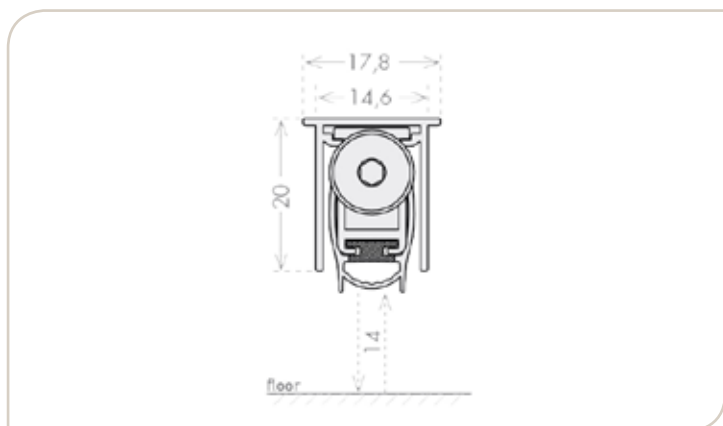

Dikto BX
Dikto BX



Données techniques :

Modèle pour portes PVC, ALU ou BOIS.

Protection acoustique (46 db)

Montage ultra rapide par fixation au travers de la plinthe ou par les équerres de fixation latérales (fournies). Le mécanisme interne fonctionne avec un système de balancier : descente du joint sur le sol toujours d'abord du côté charnières et ensuite du côté serrure, ce qui évite un frottement du joint sur le sol ainsi qu'un réglage supplémentaire de parallélisme.

- Mise à dimension : 50mm max. pour modèle 330mm, max 150mm pour modèles de 430 à 1530mm.
- Course du joint : 14 mm réglable.

Technische gegevens :

Model geschikt voor PVC, ALU of HOUT deuren.

Akoestische protectie (46db).

Zeer eenvoudige bevestiging door het rubber (geen bewerking van het profiel nodig voor de montage) OF zijdelingse bevestiging door ophangingshaken (geen bewerking van het profiel nodig en gemakkelijker in onderhoud). Regeling van de speling dankzij een zeskantsleutel. Het interne mechanisme werkt met een balanceerstok ; eerst zakt de dichting aan de scharnier kant, daarna aan de slotkant.

- Inkortbaar: tot 50mm voor model van 330mm, tot 150mm voor modellen van 430 tot 1530mm.
- Tot 14 mm instelbaar.

Longueur Lengte	N° article Art. n°		
430 mm	8570430	1	8
530 mm	8570530	1	8
630 mm	8570630	8	56
730 mm	8570730	8	56
830 mm	8570830	8	56
930 mm	8570930	8	56
1030 mm	8570103	8	56
1130 mm	8570113	8	56
1230 mm	8570123	1	8
1330 mm	8570133	1	8
1430 mm	8570143	1	8
1530 mm	8570153	1	8

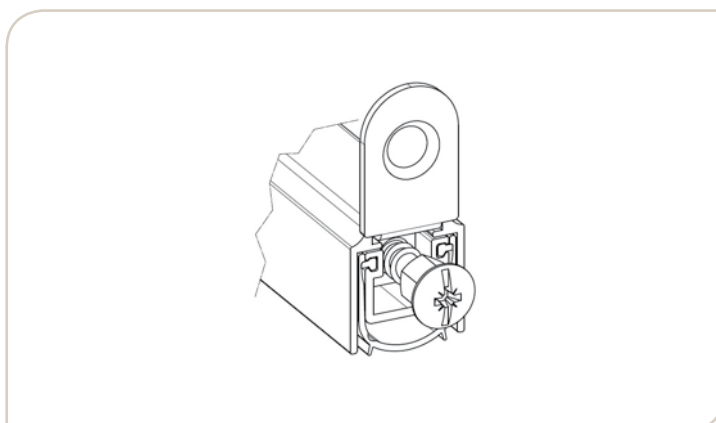
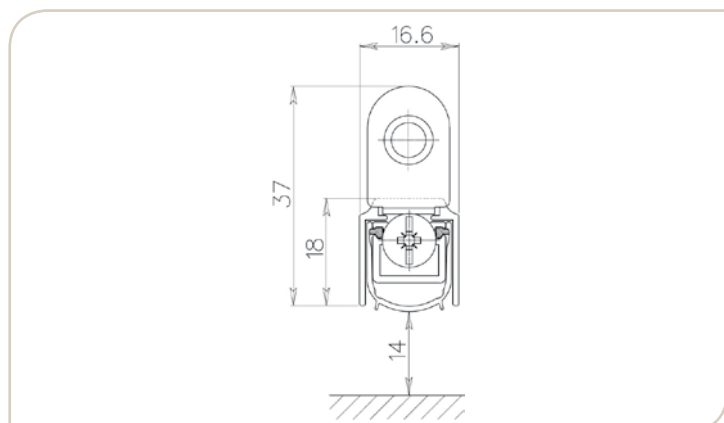

Dikto VS
Dikto VS



Données techniques :

Modèle proposé avec des équerres de fixation pivotantes
 Son mécanisme peut être retiré du côté charnière ou du côté poignée
 Usage possible sur porte pivot avec l'accessoire Actuator Pivot (sur demande)

Technische gegevens :

Voorgesteld model met draibare bevestigings-sets
 Het mechanisme kan aan de scharnierkant of aan de greepkant worden verwijderd
 Mogelijk gebruik op draaideur met de toebehoor Actuator Pivot (op aanvraag)



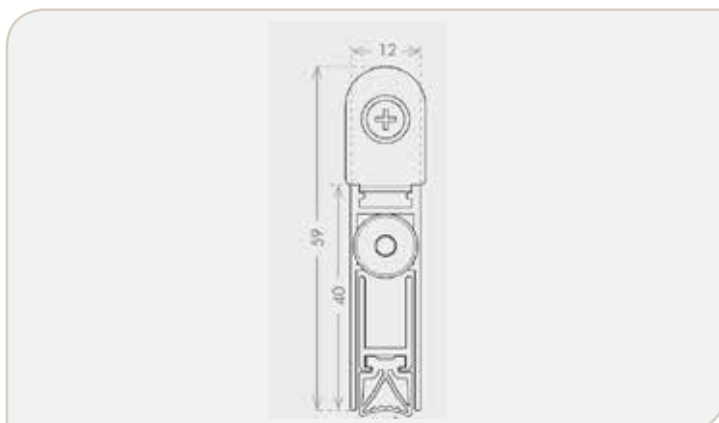







Longueur Lengte	N° article Art. n°		
730 mm	8545730	6	12
830 mm	8545830	6	12
930 mm	8545930	6	12
1030 mm	8545130	6	12







Contre plaque «Kwind»
Tegen plaat «Kwind»

A placer sur le dormant côté serrure et côté charnières pour assurer une étanchéité du bas de la porte.

Tegenplaat te bevestigen op het kader van de deur. Deze waarborgt een betere dichtheid van de deur.

Pour profils Voor profiel	Réf. Ref.	N° article Art. n°	
ALU Eurogroove	AL	8520009	20
Eurofalz 24	W23	8520008	20
Eurofalz 28	W28	8520007	20
Deceuninck Elegant MD	KO	8520014	20
Deceuninck Elegant AD	LO	8520012	20
Gealan S9000	LO	8520012	20
Gealan Linear	LO	8520012	20
Kömmerling 76 	KO	8520014	20
Kömmerling 76 	LO	8520012	20
Kömmerling 76 	SC	8520006	20
Rehau	SC	8520006	20
Rehau Geneo 	LO	8520012	20
Rehau Synego	KO	8520014	20
Schüco Living AD 	SC	8520006	20
Schüco Living MD	LO	8520012	20
Schüco CT70	SC	8520006	20
Veka 	SC	8520006	20
Veka Softline 82 	LO	8520012	20
Veka Softline 82 	LV	8520016	20
Veka 88 	LV	8520016	20
-	MV	8520015	20
-	2P	8520011	20
-	TS	8520003	20
-	DC	8520002	20
-	KM	8520005	20
-	PI	8520010	20
-	SL	8520017	20

 Profil chassis avec joint central
 *Profiel met middendichting*

 Profil chassis sans joint central
 *Profiel zonder middendichting*

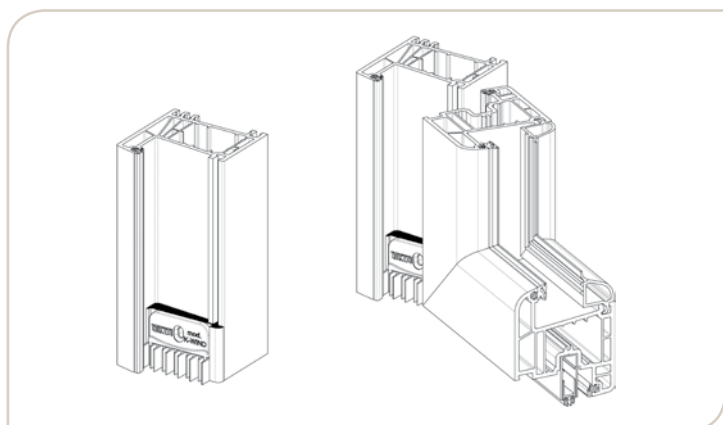



Contre plaque «KI I»
Tegenplaat «KI I»

A placer sur le dormant de la porte, dans la rainure 7/8, pour recevoir la butée du bas de porte automatique.

Te bevestigen op het kozijn van de deur, in een groef 7/8, om de bedieningsknop van de tochtafsluiter op te vangen.

Largeur
Breedte

20 mm

Epaisseur
Dikte

6-9 mm

N° article
Art. n°

9001598



sachet 25 pcs
zakje van 25 st



Contre plaque «KI 497» 20 mm EuroFalz
Tegenplaat «KI 497» 20 mm EuroFalz

A placer sur le dormant de la porte pour recevoir la butée du bas de porte automatique.

Te bevestigen op het kozijn van de deur (eurofalz) om de bedieningsknop van de tochtafsluiter op te vangen.

Largeur
Breedte

20 mm

Epaisseur
Dikte

6 mm

N° article
Art. n°

9001597



sachet 25 pcs
zakje van 25 st



Contre plaque «KU»
Tegenplaat «KU»

A placer sur le dormant de la porte pour recevoir la butée du bas de porte automatique. Convient sur différents profil PVC dont le profil «Thyssen».

Te bevestigen op het kozijn van de deur, bedoeld om de bedieningsknop van de tochtafsluiter op te vangen. Toepasbaar op verschillende PVC profielen en vooral op de «Thyssen».

Largeur
Breedte

16,5 mm

Epaisseur
Dikte

8 mm

N° article
Art. n°

9001599



sachet 25 pcs
zakje van 25 st



Contre plaque «Kplast»
Tegenplaat «Kplast»

A placer sur le dormant de la porte pour recevoir la butée du bas de porte automatique. S'adapte sur un grand nombre de profils PVC (Deceuninck, Kömmerling, Schüco, Rehau...)

Te bevestigen op het kozijn van de deur, bedoeld om de bedieningsknop van de tochtafsluiter op te vangen. Toepasbaar op verschillende PVC profielen (Deceuninck, Kömmerling, Schüco, Rehau,...).

Largeur
Breedte

20 mm

Epaisseur
Dikte

4,5-10,5
mm

N° article
Art. n°

2301001



sachet 25 pcs
zakje van 25 st



Contre plaque «K28» 28 mm EuroFalz
Tegenplaat «K28» 28 mm EuroFalz

A placer sur le dormant de la porte pour recevoir la butée du bas de porte automatique.

Te bevestigen op het kozijn van de deur, bedoeld om de bedieningsknop van de tochtafsluiter op te vangen. Uitermate geschikt voor houtschrijnwerkerij met groef «Eurofalz».

Largeur
Breedte

30 mm

Epaisseur
Dikte

7 mm

N° article
Art. n°

2301002



sachet 25 pcs
zakje van 25 st



Seuils d'étanchéité Thermotresh Afdichtingsdorpels Thermotresh

Un nouveau seuil thermique pour les portes battantes simple, double ouvrant et portes de balcon.

Thermotresh garantit une haute performance de résistance aux infiltrations d'air / eau / vent grâce au système de drainage intégré.

Een nieuwe thermische dorpel voor enkele en –dubbele deuren en balkonramen.

Thermotresh garandeert hoge weerstandskracht tot infiltraties van lucht / water / wind. Het systeem heeft een geïntegreerde water drainage.



Fixation dédiée
Specifieke bevestiging



Fixation universelle
Universeel bevestiging

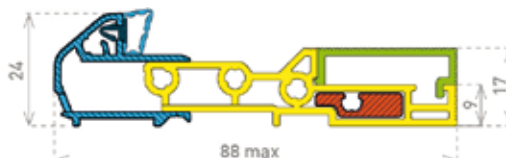
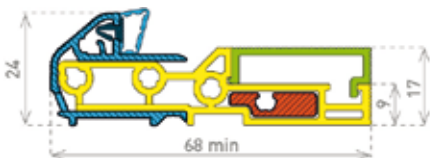

PVC cover



ALUMINIUM
reinforcement



ALUMINIUM
door-stop

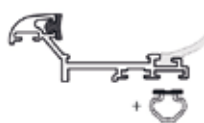

DRIPSTOP
low

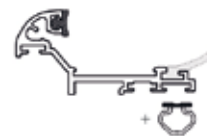

DRIPSTOP
medium

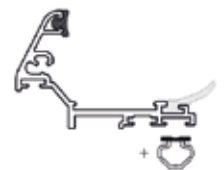

DRIPSTOP
high

Thermotresh s'adapte aux épaisseurs de portes entre 68 et 88 mm. La hauteur de 24 mm garantit l'utilisation parfaite selon les normes européennes en vigueur.

À l'intérieur, il est renforcé par un profil en aluminium qui donne une meilleure stabilité et permet l'installation d'une gâche si nécessaire. Thermotresh comprend aussi un profil en aluminium à fixer sur l'ouvrant, qui sert de rejet d'eau.

Thermotresh past zich aan een deurdikte van 68 tot 88 mm.

De hoogte van 24 mm garandeert het perfecte gebruik volgens de Europese normen.

Binnenin wordt het versterkt door een aluminium profiel deze geeft een betere stabiliteit en geeft de mogelijkheid, indien nodig, sluitstukken te plaatsen.

Thermotresh bevat ook een aluminium profiel om op de vleugel te bevestigen, die dient als waterneus.

1 Profil de seuil
Dorpelprofiel

Seuil universel pour profils de portes en PVC et bois en longueur de 1200 / 2400 mm. Autres dimensions sur demande.

Il est composé

- du profil de seuil en aluminium anodisé
- du joint TPE gris RAL 7035
- du corps central en PVC dur RAL 7035
- du clip de couverture en PVC gris RAL 7035
- d'une barre de renfort interne en aluminium

Universele dorpel voor PVC- en HOUT - deurprofielen in lengte van 1200 / 2400 mm. Andere lengte beschikbaar op aanvraag.

Het is samengesteld

- dorpelprofiel in geanodiseerd aluminium
- TPE-afdichting (RAL 7035 grijs)
- centraal stuk in hard PVC RAL 7035
- VC-afdekclip RAL 7035 grijs
- een aluminium versterking

N° article Art. n°	Longueur Lengte	
8580120	1200 mm	1
8580240	2400 mm	1

Nous privilégions toujours la vente par conditionnements complets. Veuillez noter que le numéro d'article varie en fonction du conditionnement, consultez notre tarif ou contactez-nous pour + d'informations.

Wij geven altijd voorkeur aan een volledige verpakking. Het artikel nummer varieert afhankelijk van de verpakking. Raadpleeg ons tarief of neem contact met ons op voor meer informatie.

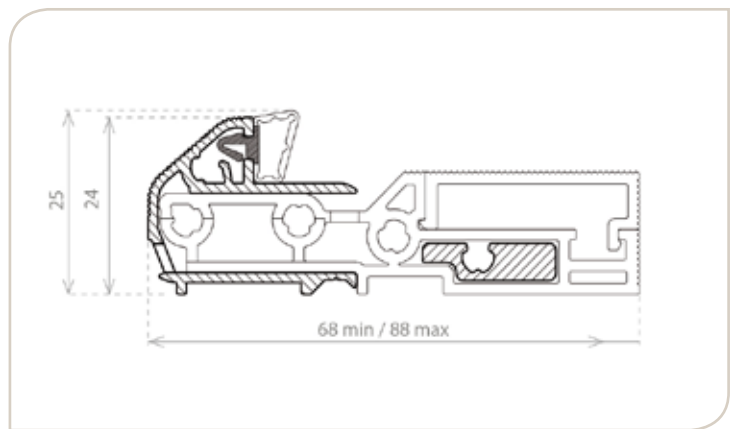

2 Kit de fixation dédié pour profil de seuil
Specifieke bevestigingsset voor dorpelprofiel

Kit de fixation spécifique au profil de châssis, sans redécoupe ultérieure nécessaire :

- 1 paire d'équerres de renfort (a)
- 1 paire de jonctions dédiées (b)
- 1 paire de joints pour jonction dédiée (c)
- 1 paire de nez de finition (d)
- 2 vis 4,0 x 40 (e)
- 4 vis 4,0 x 75 (f)
- 4 vis 4,0 x 25 (g)
- 1 paire de joints adhésifs EPDM (h)

- Specifiek bevestigingsset, bewerkt om compatibel te zijn, zonder te frezen, met uw kader profiel.
- 1 paar versterkende plaatsers (a)
- 1 paar adaptors (b)
- 1 paar afdichtingen tussen adaptor en dorpel (c)
- 1 paar afwerking neus (d)
- 2 schroeven 4,0 x 40 (e)
- 4 schroeven 4,0 x 75 (f)
- 4 schroeven 4,0 x 25 (g)
- 1 paar EPDM-dichtingen (h)

N° article Art. n°	Pour profils Voor profiel	Réf Ref.	
8580012	Rehau Synego 80	RE	1 paire 1 paar
8580013	Veka 82 MD	VK	1 paire 1 paar
8580014	Kommerling 76	KM	1 paire 1 paar
8580015	Deceuninck Elegant 76	EL	1 paire 1 paar
8580010	Set de fixation DC	DC	1 paire 1 paar

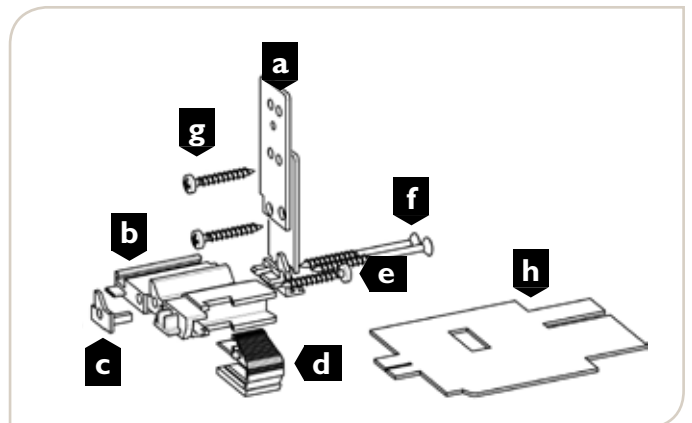

3 **Kit Kwind TM pour profil de seuil**
Kit Kwind TM voor dorpelprofiel

Kit comprenant une paire Kwind TM gauche et droit ainsi que la visserie associée.

Kit met een paar Kwind TM links en rechts alsook de gepaste schroeven.

N° Article
Art. n°

8589001



1 paire
1 paar

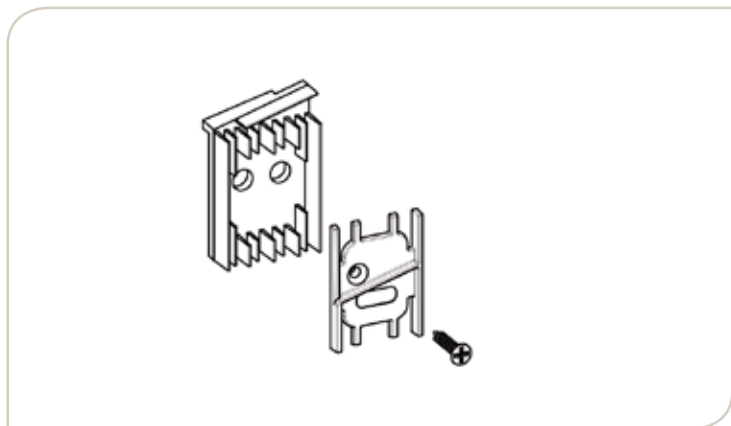

4 Profils dripstop
Dripstop profielen

Profil de rejet d'eau en aluminium, équipé de 3 joints pour garantir un niveau élevé d'étanchéité à l'air, l'eau et le vent. Il se fixe mécaniquement dans l'épaisseur du châssis grâce aux spacers et vis.
Les embouts gauche et droite sont à commander séparément.

*Aluminium waterafvoerprofiel, voorzien van 3 afdichtingen voor een perfecte profielaansluiting.
Het is mechanisch gefixeerd in de dikte van het kader dankzij spacers en schroeven. De linkse en rechtse sluiters moeten afzonderlijk besteld worden.*

N° Article Art. n°	Version Versie	Longueur Lengte	
8581001	Low Dripstop	1 100 mm	2
8581002	Medium Dripstop	1 100 mm	2
8581003	High Dripstop	1 100 mm	2

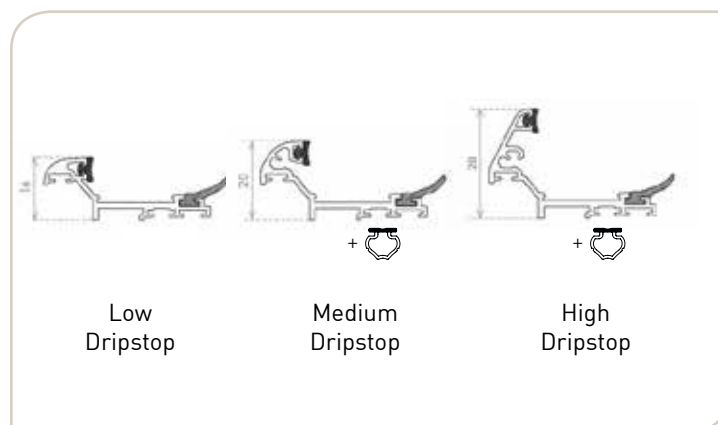

5 Spacers pour profil dripstop
Spacers voor dripstop profiel

Spacer PVC + vis de fixation 4x40
Autres hauteurs disponibles sur production.

*PVC spacer + schroef 4x40
Anderen hoogte beschikbaar op productie.*

N° Article Art. n°	Hauteur Hoogte	
8582078	7,8 mm	1 pack de 50 1 pak van 50
8582150	15 mm	1 pack de 50 1 pak van 50

Nous privilégions toujours la vente par conditionnements complets. Veuillez noter que le numéro d'article varie en fonction du conditionnement, consultez notre tarif ou contactez-nous pour + d'informations.

Wij geven altijd voorkeur aan een volledige verpakking. Het artikel nummer varieert afhankelijk van de verpakking. Raadpleeg ons tarief of neem contact met ons op voor meer informatie.

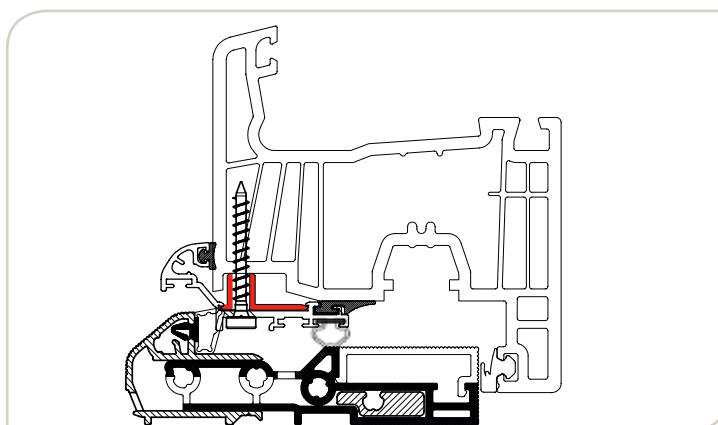
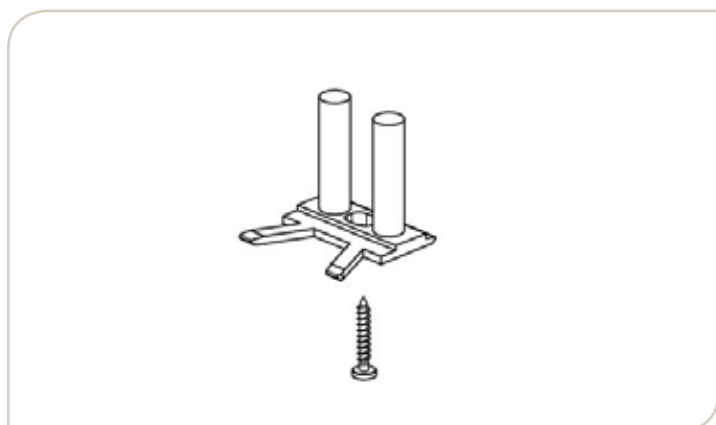

6a Embouts latéraux pour profil dripstop
Laterale afsluiters voor dripstop profiel

Kit pour porte standard comprenant une paire d'embouts gauche et droit latéraux, pour l'extrémité du profil dripstop + la visserie nécessaire.

Kit voor standard deur met 1 paar afsluiters links en rechts voor het einde van het profiel dripstop + schroeven.

N° Article
Art. n°

Version
Versie



8582001	Low Endcaps	1 pack de 10 paires 1 pak van 10 paar
8582002	Medium Endcaps	1 pack de 10 paires 1 pak van 10 paar
8582003	High Endcaps	1 pack de 10 paires 1 pak van 10 paar

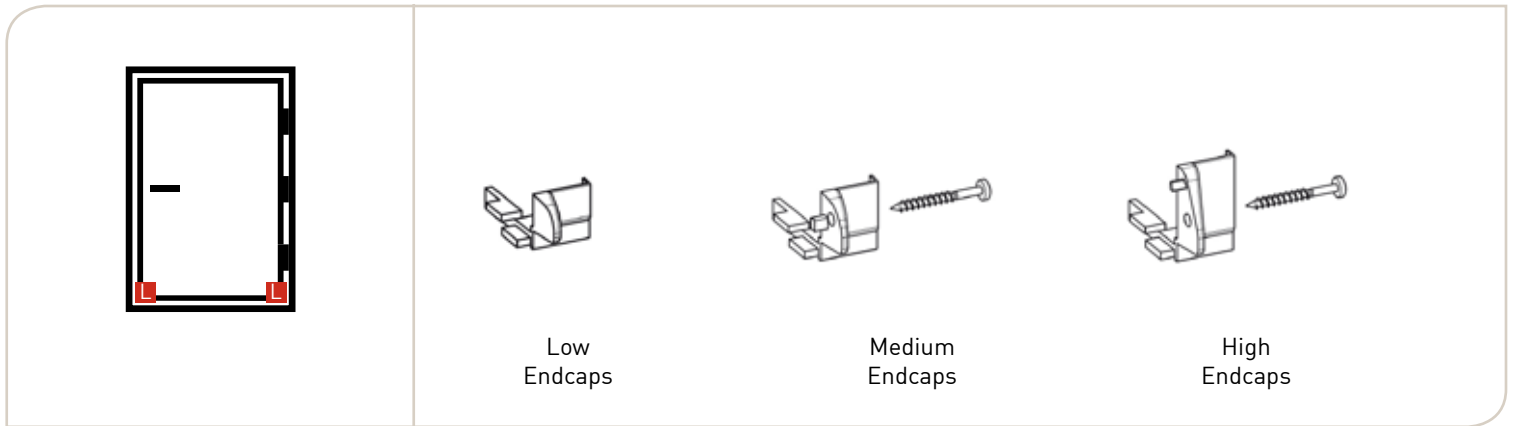

6b Embouts centraux pour profil dripstop
Centrale afsluiters voor dripstop profiel

Kit pour double-porte comprenant une paire d'embouts gauche et droit centraux + la visserie nécessaire. Veuillez noter que pour les double-portes vous avez besoin de : 2 kits d'embouts latéraux + 1 kit d'embouts centraux. (voir illustration)

Kit voor dubbele deuren met een paar afsluiters links en rechts voor dubbele deuren + schroeven. Aandacht : voor dubbele deuren hebt u nodig : 2 laterale afsluiters kits + 1 centrale afsluiters kit. (zie afbeelding)

N° Article
Art. n°

Version
Versie



8583001	Low Centercaps	1 pack de 10 paires 1 pak van 10 paar
8583002	Medium Centercaps	1 pack de 10 paires 1 pak van 10 paar
8583003	High Centercaps	1 pack de 10 paires 1 pak van 10 paar

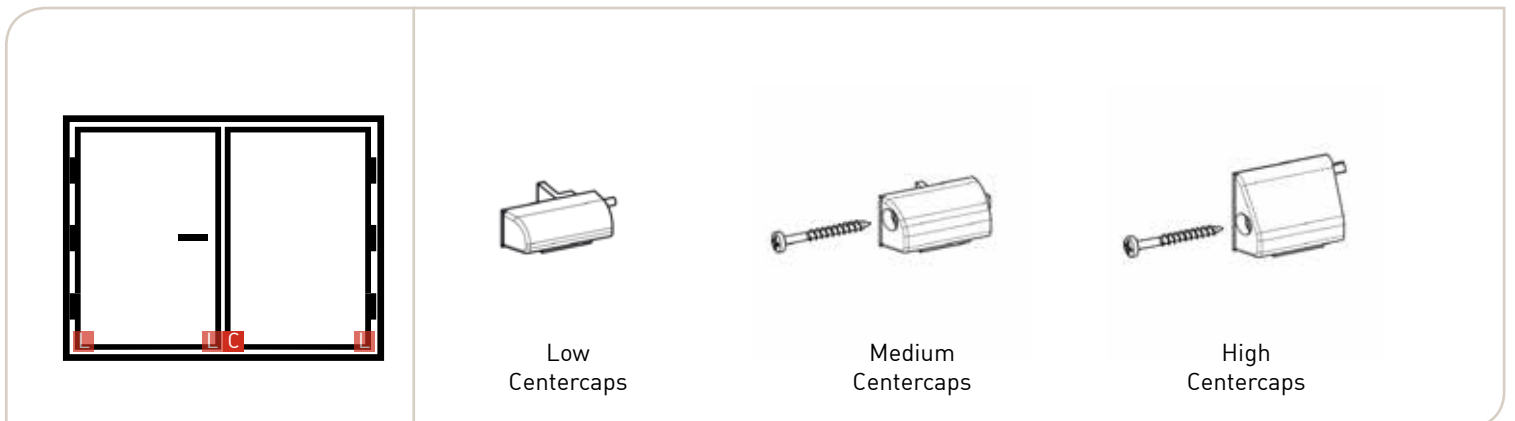

Pour utiliser Thermotresh lors de votre prochain projet, vous avez besoin des articles suivants :

Om Thermotresh voor uw volgende project te gebruiken, hebt u de volgende artikelen nodig:

1	Profil de seuil <i>Dorpelprofiel</i>	1200 mm	2400 mm	Autre longueur sur demande <i>Andere lengte op aanvraag</i>
+				
2	Kit de fixation dédié pour profil de seuil <i>Specifieke bevestigingsset voor dorpelprofiel</i>	Votre référence de série de chassis <i>Uw referentie van deurprofiel</i>		
+				
3	Option : Kit Kwind TM pour pour profil de seuil <i>Optie : Kit Kwind TM voor dorpelprofiel</i>			
+				
4	Profil dripstop <i>Dripstop profiel</i>	Low	Medium	High
+				
5	Spacers pour fixation du profil dripstop <i>Bevestiging spacers voor dripstop profiel</i>	7,8 mm	15 mm	
+				
6a	Embouts latéraux pour profil dripstop <i>Laterale afsluiters voor dripstop profiel</i>	Low	Medium	High
+				
6b	Option : Embouts centraux pour profil dripstop ⁽¹⁾ <i>Optie : Centrale afsluiters voor dripstop profiel⁽¹⁾</i>	Low	Medium	High

⁽¹⁾ Veuillez noter que pour une double-porte vous avez besoin de : 2 kits d'embouts latéraux + 1 kit d'embouts centraux. (voir page 10)

⁽¹⁾ Aandacht : voor dubbele deuren hebt u nodig : 2 laterale afsluiters kits + 1 centrale afsluiters kit. (zie pagina 10).

Systemes anti-pince doigts Fingerschutz® **Fingerschutz® vingerbeveiliging systemen**

Les enfants ne sont pas en mesure (à cause de leur âge) de percevoir les risques dans leur environnement et ils n'évaluent pas bien les zones de danger.

Par conséquent des accidents arrivent souvent aux bords de fermeture d'une porte.

Pour éviter des blessures inutiles il existe des produits de différente qualité sur le marché qui doivent empêcher l'agrippement entre la porte et l' huisserie.

Kinderen kunnen vanwege hun leeftijd amper gevaren vaststellen en schatten potentieel gevaar slecht in.

Zo gebeuren er jammer genoeg vele ongevallen met de handjes tussen een sluitende deur.

Om deze onnodige ongevallen te vermijden hebben we verschillende systemen voor binnen en buitenzijde van de deuren.



NR25 Porte intérieure
NR25 Binnen deur

Anti pince-doigts modèle compact.
Variante pour porte en verre disponible.
Store de protection à tension permanente automatique.
Recouvrement résistant au feu.

*Vingerbeveiliging zeer compact.
Variante voor glasdeuren mogelijk.
Doek onder konstante spanning en brandvertragend.*

Finition Afwerking **Hauteur Hoogte** **N° article Art. n°**

C-0	1925 mm	9905101
RAL 9016	1925 mm	9905109
RAL 7016	1925 mm	9905104
C-31	1925 mm	9905185

 Autres RAL sur demande / Andere RAL kleuren op aanvraag

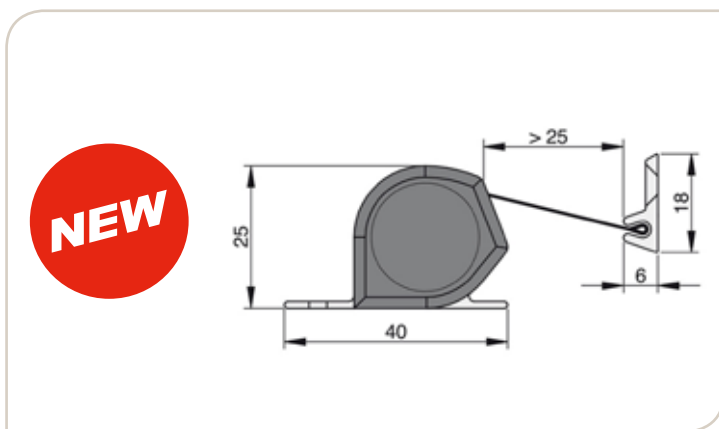

NR32 Unisafe - Porte intérieure ou extérieure
NR32 Unisafe - Binnen of buiten deur versie

Anti pince-doigts facile à placer et au design unique.
Couleur du profil et du store au choix. Store de protection à tension permanente automatique. Recouvrement résistant au feu. 2 versions : 1 version porte intérieure, 1 version porte extérieure waterproof.

*Vingerbeveiliging met unieke design en gemakkelijke plaatsing.
Klik systeem met verdekte verschroefing. Kleur van profiel en doek in overleg. Doek onder konstante spanning en brandvertragend.
2 versies : 1 binnen deur versie, 1 waterproof buiten deur versie.*

Finition Afwerking **Hauteur Hoogte** **Intérieur Binnen** **Extérieur Waterproof Buiten Waterproof**

C-0	1925 mm	9915901	9925901
RAL 9016	1925 mm	9915909	9925909
RAL 7016	1925 mm	9915904	9925904
Inox	1925 mm	9915985	9925985

 Autres RAL sur demande / Andere RAL kleuren op aanvraag



Amortisseur de portes Porti® Demper voor bovenkant deur Porti®

Le PORTI® allie fonction, design et facilité d'utilisation au quotidien – pour les situations de porte les plus diverses dans l'enseignement, les soins, le commerce et l'habitat

Pour portes en bois.

Existe aussi pour d'autres dimensions et de poids du vantail.

Existe aussi pour portes en verre (sur demande)

De Porti® is functioneel, heeft een mooi design en is heel gemakkelijk in het dagelijks leven voor de meeste deursituaties in onderwijs, zorg, handel en woonst. Voor houten deuren.

Ook verkrijgbaar voor andere afmetingen en deur-gewicht

Ook verkrijgbaar voor glazen deuren (op aanvraag)

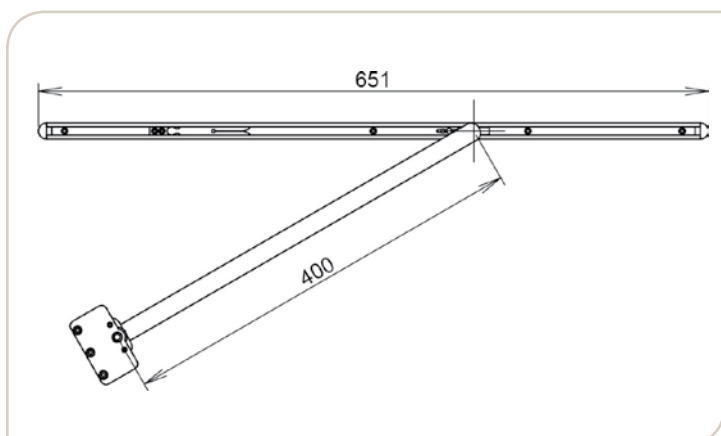

Area with horizontal dotted lines for writing notes.

barbier
hardware supplies

Allée des Ormes, 16 - 1370 Jodoigne
☎ 010 45 03 38 ✉ info@barbier.be 🌐 www.barbier.be



QUINCAILLERIE DE PORTE
DEURBESLAG

PLINTHES AUTOMATIQUES & SEUILS
ANTI PINCE-DOIGTS
AUTOMATISCHE TOCHTAFSLUITERS
DORPELS & VINGERBEVEILIGING

CATALOGUE SÉLECTION
CATALOGUS SELECTIE

2026
01.03.2026 v1.0



barbier
hardware supplies

Allée des Ormes, 16 - 1370 Jodoigne
☎ 010 45 03 38 ✉ info@barbier.be 🌐 www.barbier.be



QUINCAILLERIE DE PORTE
DEURBESLAG

GARNITURES
BESLAG

CATALOGUE SÉLECTION
CATALOGUS SELECTIE

2026
01.03.2026 v1.0



barbier
hardware supplies

Allée des Ormes, 16 - 1370 Jodoigne
☎ 010 45 03 38 ✉ info@barbier.be 🌐 www.barbier.be



QUINCAILLERIE DE PORTE
DEURBESLAG

PAUMELLES & CHARNIÈRES
PAUMELLEN & SCHARNIEREN

CATALOGUE SÉLECTION
CATALOGUS SELECTIE

2026
01.03.2026 v1.0



barbier
hardware supplies

Allée des Ormes, 16 - 1370 Jodoigne
☎ 010 45 03 38 ✉ info@barbier.be 🌐 www.barbier.be



QUINCAILLERIE DE PORTE
DEURBESLAG

VERROUILLAGE DE LA PORTE
DEURVERGRENDLING

CATALOGUE SÉLECTION
CATALOGUS SELECTIE

2026
01.03.2026 v1.0



barbier
hardware supplies

Allée des Ormes, 16 - 1370 Jodoigne
☎ 010 45 03 38 ✉ info@barbier.be 🌐 www.barbier.be



QUINCAILLERIE DE PORTE
DEURBESLAG

BARRES ANTI-PANIQUE
ANTIPANIEK BESLAG

CATALOGUE SÉLECTION
CATALOGUS SELECTIE

2026
01.03.2026 v1.0



barbier
hardware supplies

Allée des Ormes, 16 - 1370 Jodoigne
☎ 010 45 03 38 ✉ info@barbier.be 🌐 www.barbier.be



QUINCAILLERIE DE FENÊTRE
RAAMTOEBEHOREN

EQUIPEMENT DE LA FENÊTRE
RAAMTOEBEHOREN

CATALOGUE SÉLECTION
CATALOGUS SELECTIE

2026
01.03.2026 v1.0



barbier
hardware supplies

Allée des Ormes, 16 - 1370 Jodoigne
☎ 010 45 03 38 ✉ info@barbier.be 🌐 www.barbier.be



QUINCAILLERIE DE PORTE INTERIEURE
BINNENDEURBESLAG

SYSTEMES COULISSANTS & INVISIBLES
ONZICHTBARE & SCHUIFDEURSYSTEMEN

CATALOGUE SÉLECTION
CATALOGUS SELECTIE

2026
01.03.2026 v1.0



barbier
hardware supplies

Allée des Ormes, 16 - 1370 Jodoigne
☎ 010 45 03 38 ✉ info@barbier.be 🌐 www.barbier.be



ACCESSOIRES DE QUINCAILLERIE
BESLAG TOEBEHOREN

ACCESSOIRES DE LA PORTE
TOEBEHOREN DEUREN

CATALOGUE SÉLECTION
CATALOGUS SELECTIE

2026
01.03.2026 v1.0



barbier
hardware supplies

Allée des Ormes, 16 - 1370 Jodoigne
☎ 010 45 03 38 ✉ info@barbier.be 🌐 www.barbier.be



ACCESSOIRES DE QUINCAILLERIE
BESLAG TOEBEHOREN

AUTRES ACCESSOIRES
ANDERE TOEBEHOREN

CATALOGUE SÉLECTION
CATALOGUS SELECTIE

2026
01.03.2026 v1.0

